

# Serie LINCE



### APLICACIONES

Electrobombas autoaspirantes con prefiltro, ideales para equipos de depuración de piscinas

### APPLICATIONS

Self-priming electropump with prefilter, recommended for swimming pool depuration groups.

### APPLICATIONS

Electropompes auto-amorçantes avec préfiltre idéaux pour des équipes d'épuration de piscines.

### CARACTERÍSTICAS TÉCNICAS

**Motor:** 2900 rpm, cerrado con ventilación externa.

**Grado de protección:** IP-55.

**Clase de aislamiento:** F.

**Eje:** Acero inoxidable AISI 420.

**Cuerpo de bomba, turbina, difusor y cuerpo de unión:** Polipropileno con fibra de vidrio.

**Cierre mecánico:** Silicio / Grafito.

**Temperatura máx.:** 60°C.

Incluye protector térmico y juego de rácores para encolar.

### TECHNICAL CHARACTERISTICS

**Motor:** 2900 rpm, closed motor with external ventilation.

**Safety class:** IP-55.

**Insulation:** F.

**Shaft:** AISI 420 Stainless steel.

**Pump body, impeller, diffuser and union body:** Polypropylene with glass fiber.

**Mechanical seal:** Silicon / Graphite.

**Max. temperature:** 60°C.

Thermal protection and fittings set for gluing included.

### CARACTÉRISTIQUES TECHNIQUES

**Moteur:** 2900 rpm, fermé à ventilation extérieure.

**Degré de protection:** IP-55.

**Classe d'isolation:** F.

**Arbre:** Acier inoxydable AISI 420.

**Corps de pompe, turbine, diffuseur et corps d'union:** Polypropylène avec fibre de verre.

**Garniture mécanique:** Silicium / Graphite.

**Température maximale:** 60°C.

Protection thermique et raccords pour colle compris.

Modelo Model Modèle	Potencia P <sub>2</sub>		Tensión Voltage 1~ 50Hz	Condens. Capacitor (µF)	I (A)	Altura manométrica / Height / Hauteur (m)								Peso Weight Poïds
	kW	HP				4	6	8	10	12	14	16	18	
						Caudal / Flow / Débit (l/h)								
LINCE-50M	0,37	0,50	230 V	12	2,7	15000	13500	12000	10000	7500				10,2 kg
LINCE-75M	0,55	0,75	230 V	16	4,2	18000	16500	14500	13000	11000	8000			10,8 kg
LINCE-100M	0,75	1	230 V	20	5,3		18500	17500	16000	13000	11500	6000		11,8 kg
LINCE-150M	1,1	1,5	230 V	25	6,3		23000	22000	19500	17500	14000	10500	4000	14,2 kg

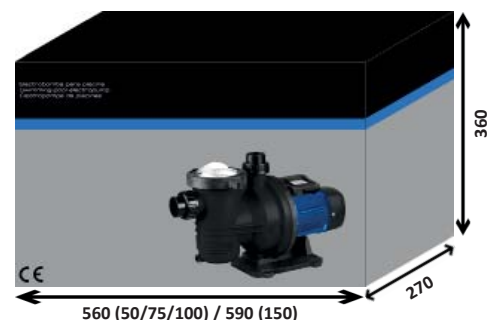
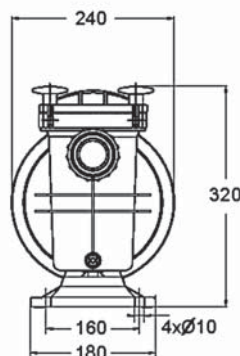
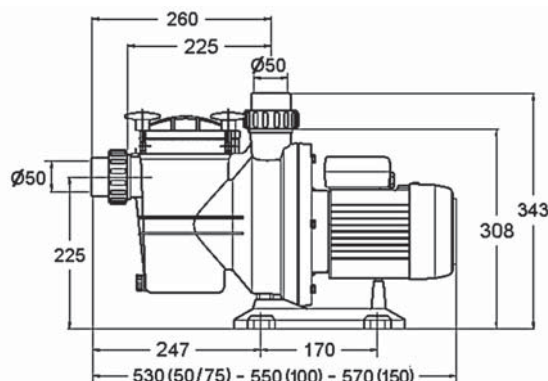

Dimensiones / Dimensions (mm)